

Montageanleitung für EAF Motoranbaukit an Samyang 135mm F2 Objektiv

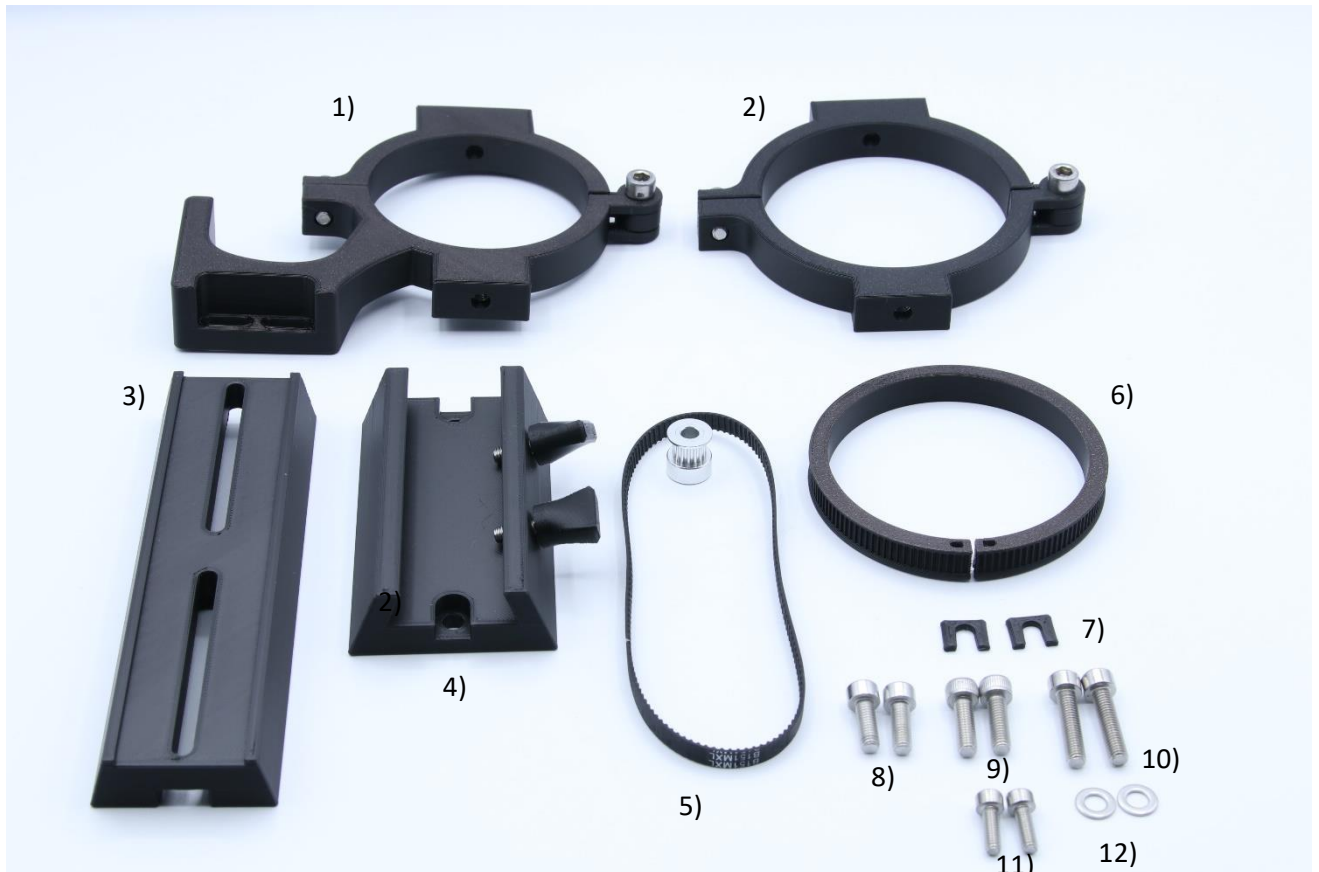

Lieferumfang:



1) Rohrschelle vorne

2) Rohrschelle hinten

3) Prismenschiene unten

4) Schiene oben

5) Motoraufsatz und GT2 Zahnriemen

6) Zahnriemenaufnahme

7) 2x Verbindungsstück (1x Reserve)

8) M4x12

9) M5x16

10) M5x22

11) M5x14

12) Unterlegscheiben

Montagezubehör ist nicht im Lieferumfang enthalten (Inbusschlüssel Größe 4 und 5)

Bitte bei 3D Druckteilen immer bedenken! Nach fest kommt ab!
Ziehen Sie die Teile behutsam fest, so dass ein fester Widerstand zu spüren ist. Gehen Sie nicht darüber hinaus.

Arbeitsschritt 1:

Schieben Sie die vordere Schelle (2) bis zum Ende des Objektivs und verschrauben diese mit der Schraube (9 – diese ist bereits vormontiert und muss vor Beginn des Arbeitsschritts vorab gelockert werden) in der Rohrschelle.



Arbeitsschritt 2:

Schieben Sie die Zahnriemenaufnahme (6) wie abgebildet an die markierte Stelle und verschließen diese mit dem Verbindungsstück (7).

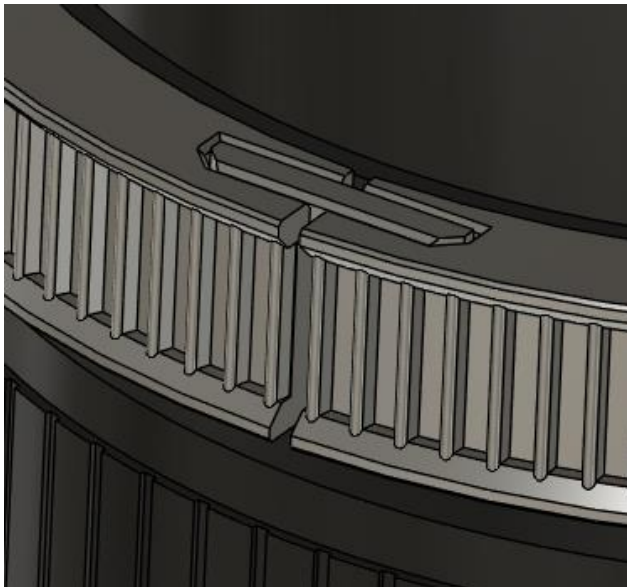
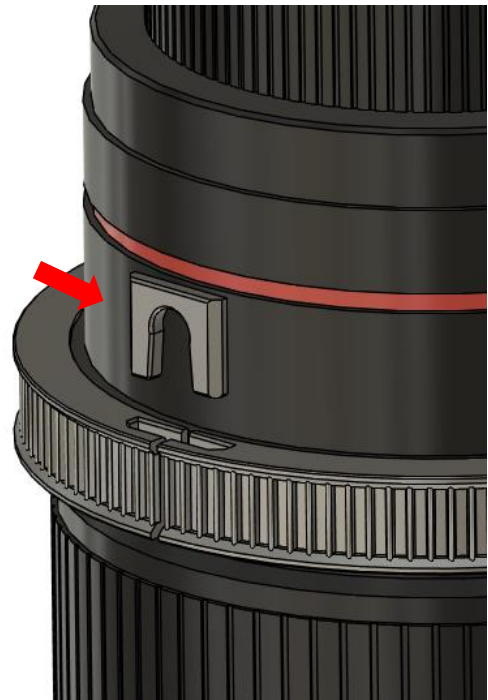
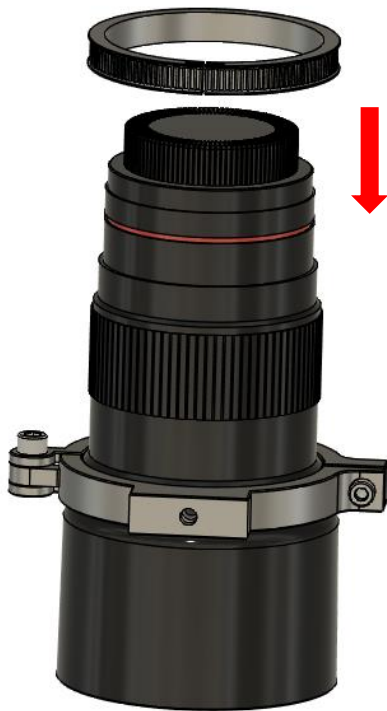

Arbeitsschritt 3:

Legen Sie den Zahnriemen (5) über das Samyang Objektiv, befestigen Sie im Anschluss die hintere Rohrschelle (3) und verschrauben diese wie abgebildet.



Arbeitsschritt 4:

Legen Sie die beiden Unterlegscheiben (12) über die zwei M5x22 Schrauben (10) und befestigen Sie nun die untere Prismenschiene (3) mit den Rohrschellen.

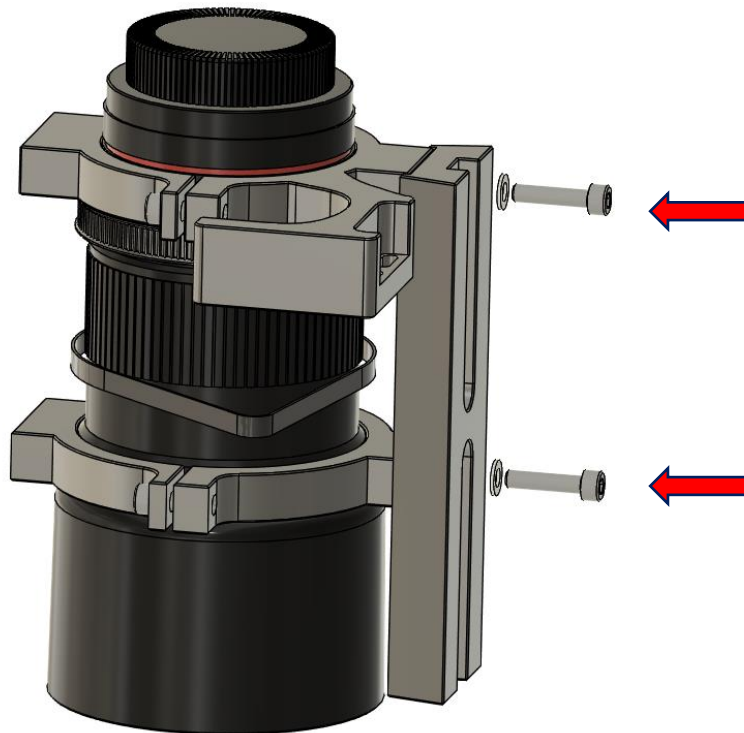

Arbeitsschritt 5:

Verschrauben Sie die obere Schiene (4) mit den beigelegten M5x14 Schrauben (11).

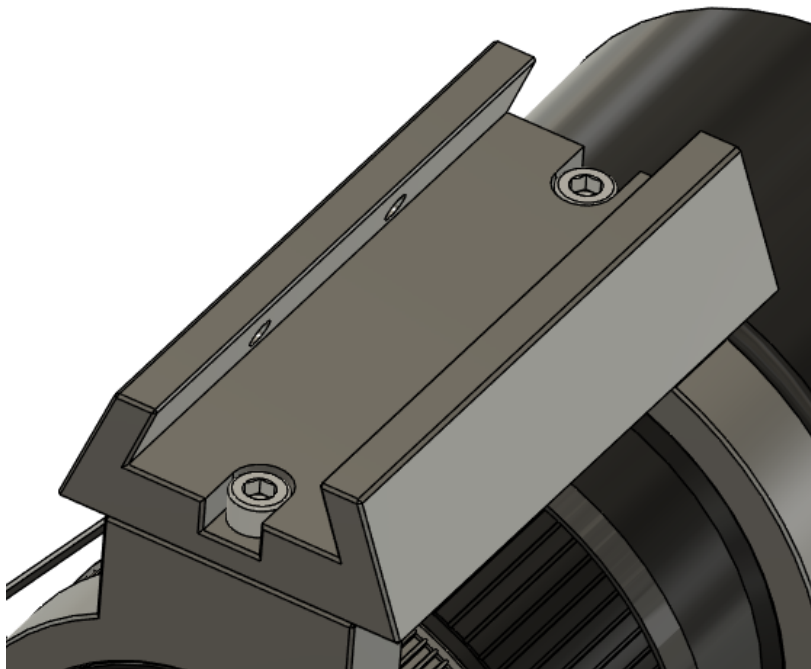
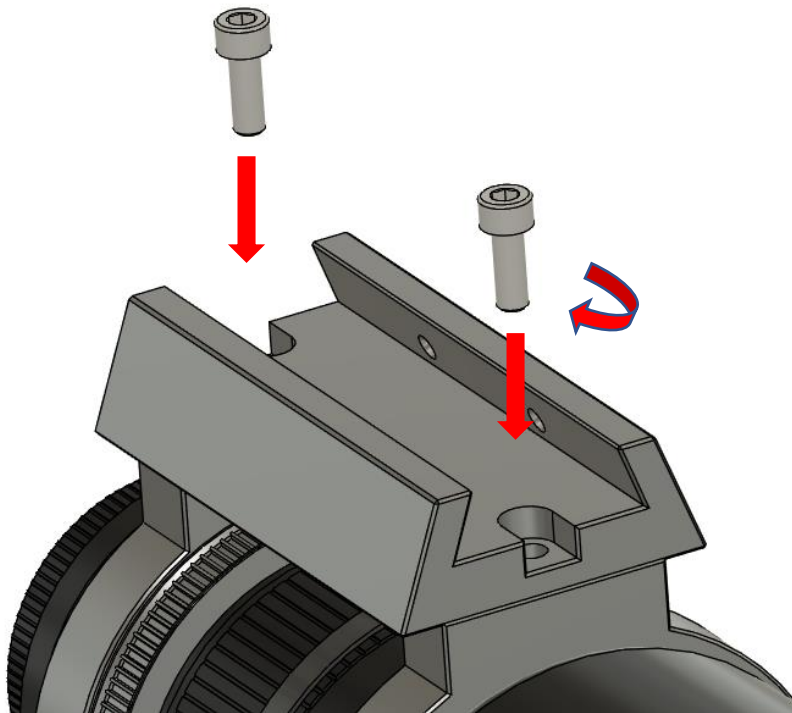

Arbeitsschritt 6:

Schrauben Sie den Motoraufsatz (7) mit dem ZWO EAF Motor, wie abgebildet. Lassen Sie dabei einen kleinen Spalt zwischen dem Motoraufsatz und dem ZWO EAF Motor um eine Reibung am Gehäuse zu vermeiden.

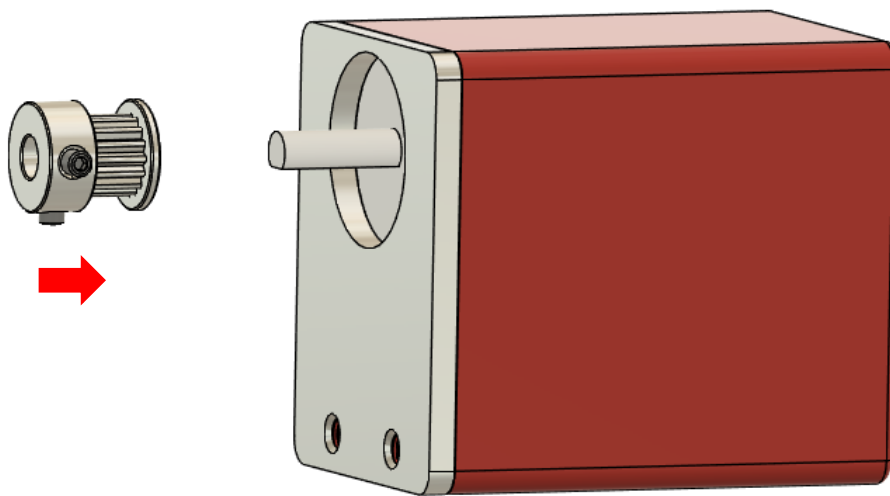

Arbeitsschritt 7:

Schieben Sie Ihren ZWO EAF Motor wie abgebildet zwischen die beiden Rohrschellen und legen dabei den GT2 Riemen über den Motoraufsatz an Ihrem ZWO EAF Motor. Achten Sie dabei darauf, dass der Ring sich in der Zahnriemenaufnahme befindet.

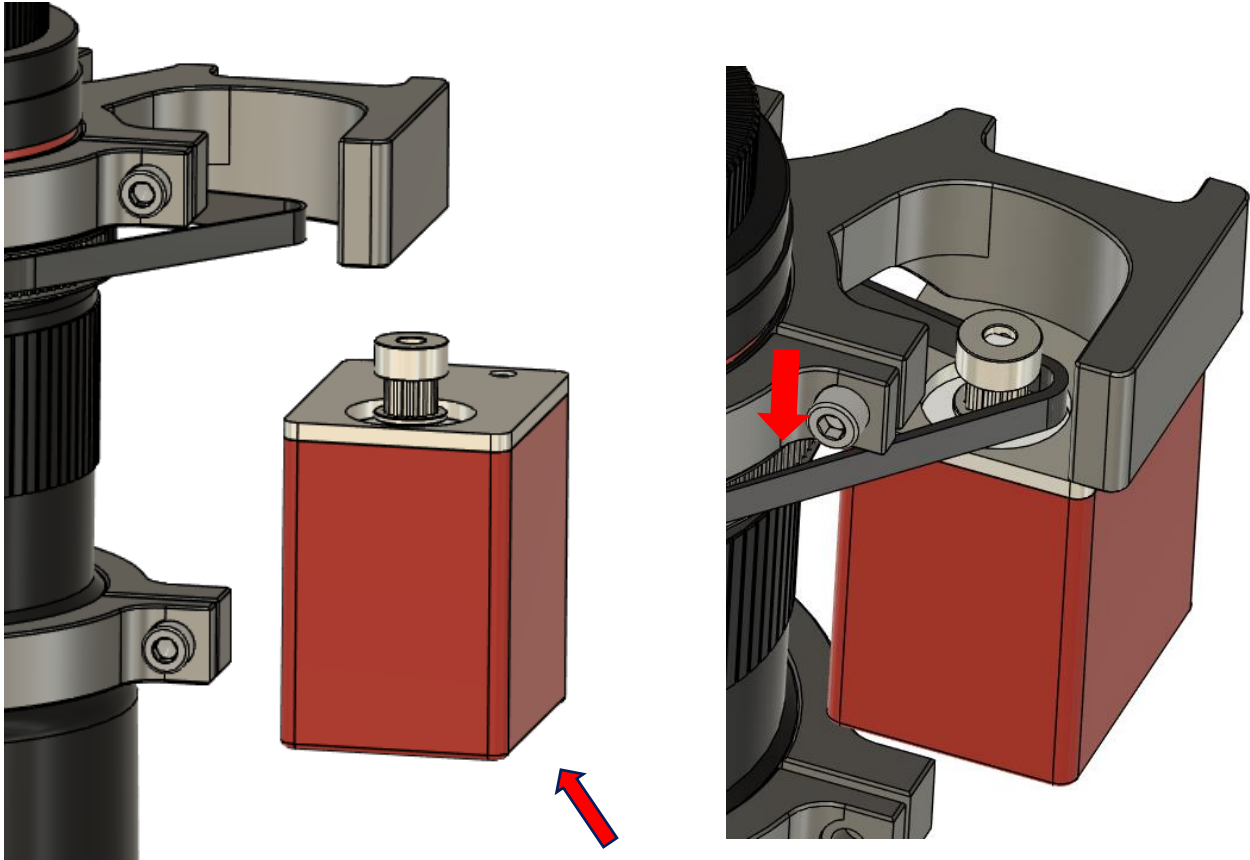

Arbeitsschritt 8:

Verwenden Sie die beiden M4x12 Schrauben (8) wie auf den Bildern angegeben, und verschrauben den ZWO EAF Motor vorerst locker mit dem Motorträger an der Rohrschelle. Kontrollieren Sie dabei nochmals ob sich der Zahnriemen in der Zahnriemenaufnahme und am Motoraufsatz befindet.

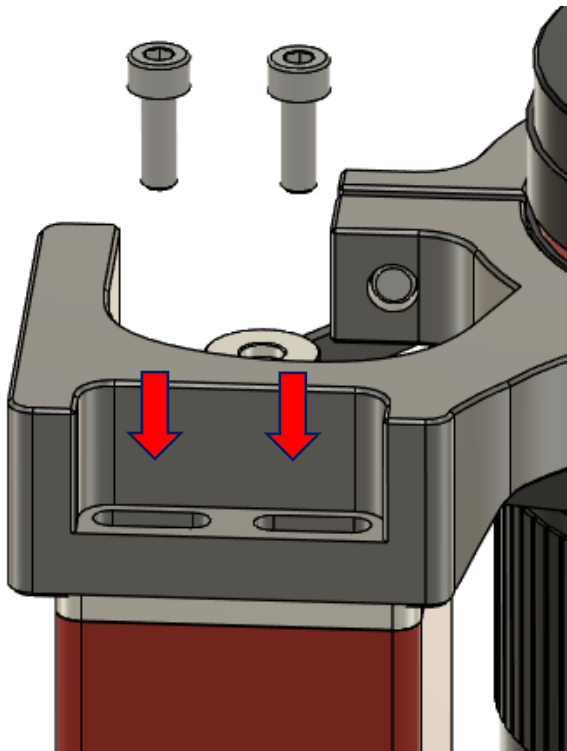

Arbeitsschritt 9:

Verschieben Sie nun den ZWO EAF Motor bis der GT2 Riemen straff gespannt ist und schrauben Sie dann die beiden M4x12 Schrauben fest.

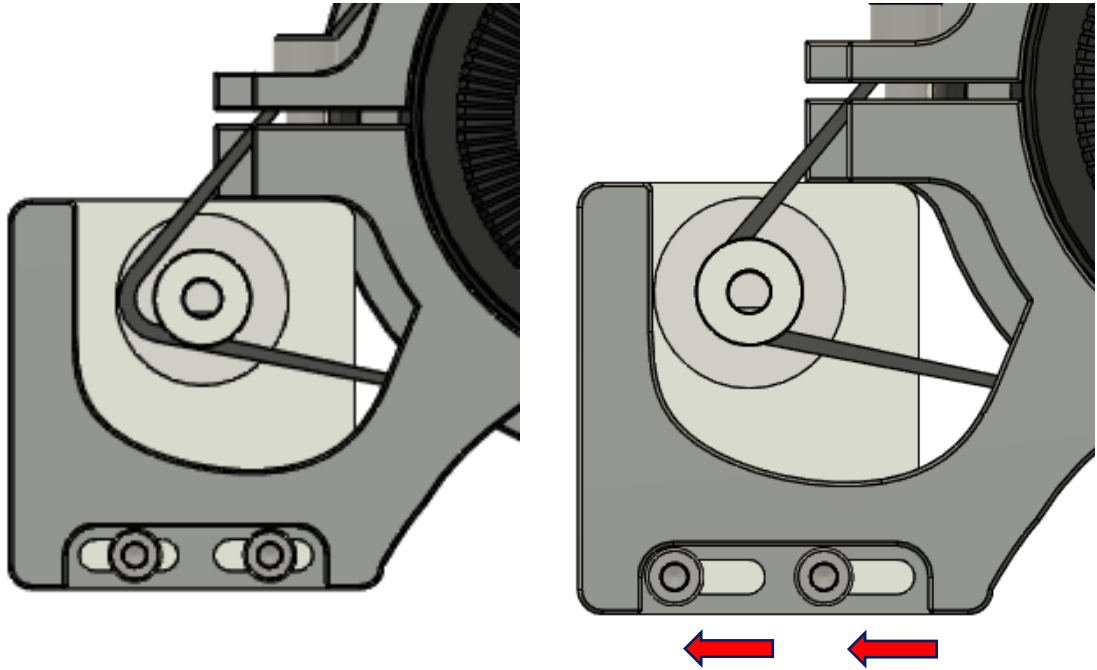

Ihr Ergebniss sollte nun wie auf dem Bild aussehen und Ihre ZWO Adaption an Ihre Samyang 135F2 Objektiv ist hiermit abgeschlossen.

